

AVVISO

Tutte le istruzioni, le garanzie e gli altri documenti pertinenti sono soggetti a cambiamenti a totale discrezione di Horizon Hobby, LLC. Per una documentazione aggiornata sul prodotto, visitare il sito horizonhobby.com e fare clic sulla sezione Support del prodotto.

CONVENZIONI TERMINOLOGICHE

Nella documentazione relativa al prodotto vengono utilizzati i seguenti termini per indicare i vari livelli di pericolo potenziale durante l'uso del prodotto:

AVVISO: Indica procedure che, se non debitamente seguite, possono determinare il rischio di danni alle cose e il rischio minimo o nullo di lesioni alle persone.

ATTENZIONE: Indica procedure che, se non debitamente seguite, determinano il rischio di danni alle cose e di gravi lesioni alle persone.

AVVERTENZA: Indica procedure che, se non debitamente seguite, determinano il rischio di danni alle cose, danni collaterali e gravi lesioni alle persone o il rischio elevato di lesioni superficiali alle persone.



AVVERTENZA: Leggere TUTTO il manuale di istruzioni e familiarizzare con le caratteristiche del prodotto prima di farlo funzionare. Un uso improprio del prodotto può causare danni al prodotto stesso e alle altre cose e gravi lesioni alle persone.

Questo è un prodotto sofisticato per appassionati di modellismo. Deve essere azionato in maniera attenta e responsabile e richiede alcune conoscenze basilari di meccanica. L'uso improprio o irresponsabile di questo prodotto può causare lesioni alle persone e danni al prodotto stesso o alle altre cose. Questo prodotto non deve essere utilizzato dai bambini senza la diretta supervisione di un adulto. Non tentare di smontare, utilizzare componenti incompatibili o modificare il prodotto in nessun caso senza previa approvazione di Horizon Hobby, LLC. Questo manuale contiene le istruzioni per la sicurezza, l'uso e la manutenzione del prodotto. È fondamentale leggere e seguire tutte le istruzioni e le avvertenze del manuale prima di montare, impostare o utilizzare il prodotto, al fine di utilizzarlo correttamente e di evitare di causare danni alle cose o gravi lesioni alle persone.



ATTENZIONE PER I PRODOTTI CONTRAFFATTI

Raccomandiamo di acquistare sempre da rivenditori autorizzati Horizon per essere sicuri di avere un prodotto originale di alta qualità. Horizon rifiuta qualsiasi tipo di assistenza in garanzia di prodotti contraffatti o che dichiarano compatibilità con DSM o Spektrum.

AVVISO: Si intende che questo prodotto è da utilizzare solo per controllare a distanza veicoli o aerei di tipo hobbistico. Horizon declina ogni responsabilità nel caso venga usato al di fuori di questo campo per cui non fornisce alcun servizio in garanzia.

Almeno 14 anni. Non è un giocattolo.

REGISTRAZIONE DELLA GARANZIA

Visitare oggi stesso il sito www.spektrumrc.com per registrare il prodotto.

PRECAUZIONI PER LA SICUREZZA

- Prima di usare il modello accertarsi che le batterie del trasmettitore e del ricevitore siano ben cariche.
- Controllare sempre tutti i servi e i loro collegamenti prima di ogni corsa.
- Non usare il modello vicino a spettatori, aree di parcheggio o altre situazioni che possano recare danno a persone o cose.
- Non usare il modello in condizioni meteorologiche avverse. Una scarsa visibilità può creare disorientamento e perdita di controllo del modello.
- Non puntare l'antenna verso il modello, perché quello è il punto di minore irraggiamento e quindi la portata è molto ridotta e si potrebbe perdere il controllo del veicolo.
- Non prendere rischi. Se in qualsiasi momento si notano comportamenti del modello strani o pericolosi, bisogna fermarsi finché non si individua e si corregge la causa del problema.

INDICE

| | | | |
|---|----|---|----|
| Registrazione garanzia | 68 | Bind (Connessione) | 76 |
| Identificazione dei comandi e degli interruttori..... | 69 | Frame rate (Rateo di Ripetizione Pacchetto) | 76 |
| Installazione batterie | 70 | Servo velocità | 77 |
| ModelMatch | 70 | Miscelazioni..... | 78 |
| Carica delle batterie | 71 | AVC controllo attivo del veicolo..... | 80 |
| L'Impugnatura in gomma..... | 71 | ABS (sistema automatico di frenata o freno pulsante) .. | 80 |
| Aggiornamento del firmware..... | 71 | Idle Up (chiamato anche high idle)..... | 81 |
| Schermate di avvertimento | 72 | Trazione | 81 |
| Allarme batteria | | Trim Step (Passi del Trim) | 81 |
| Allarme inattività | | Cancella | 82 |
| Ricevitori compatibili | 72 | Monitor | 82 |
| Schermata principale | 73 | Sistema..... | 83 |
| Guida alla programmazione | 73 | Passare dalle ruote dropdown a standard | 85 |
| Regolazioni individuali | | Passare alla configurazione per mancini | 86 |
| Schermata Lista..... | 73 | Guida alla risoluzione dei problemi | 86 |
| Scelta del modello..... | 74 | Garanzia..... | 87 |
| Corsa | 74 | Conformità per l'Unione Europea..... | 89 |
| Dual Rate (Tasso di sterzata)..... | 75 | | |
| Exponential (Esponenziali)..... | 75 | | |

IDENTIFICAZIONE DEI COMANDI E DEGLI INTERRUTTORI

- A. Interruttore A
- B. Interruttore B
- C. Interruttore C
- D. Interruttore D
- E. Interruttore E
- F. Interruttore F
- G. Selettore Roller
- H. Impugnatura in gomma
- I. Porta per la scheda di memoria (sotto l'impugnatura)
- J. Interruttore di accensione
- K. Coperchio batteria
- L. Grilletto per comando motore
- M. Volantino sterzo
- N. Antenna
- O. Schermo LCD
- P. LED RF

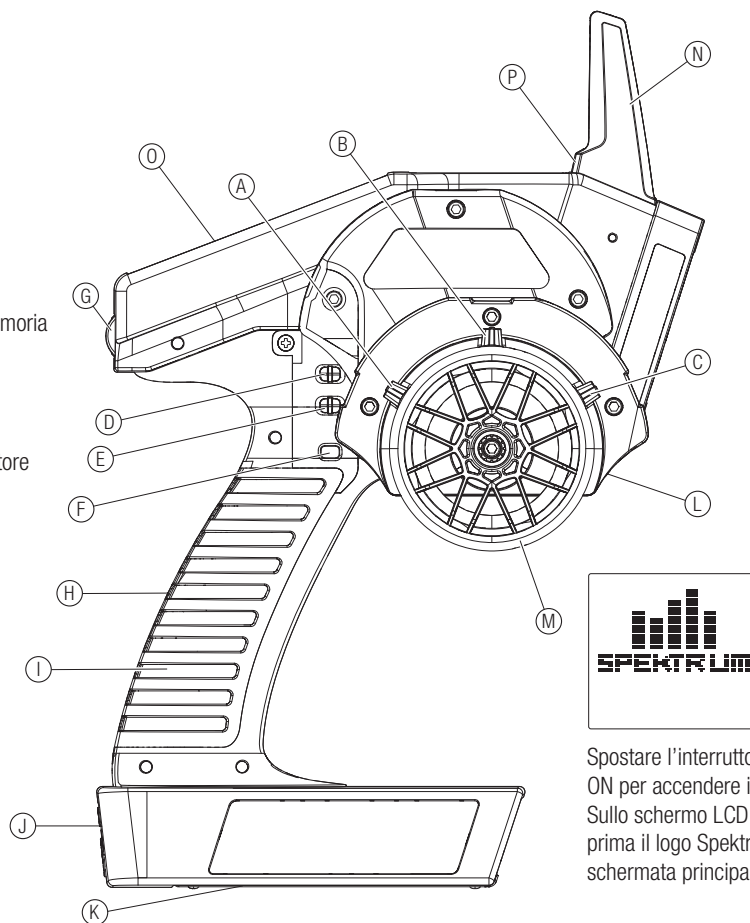

Spostare l'interruttore (J) su ON per accendere il trasmettitore. Sullo schermo LCD (O) apparirà prima il logo Spektrum e poi la schermata principale.

- Q. Vite per la regolazione dello sterzo
- R. Vite per la regolazione del comando motore
- S. Dimensionamento del grilletto

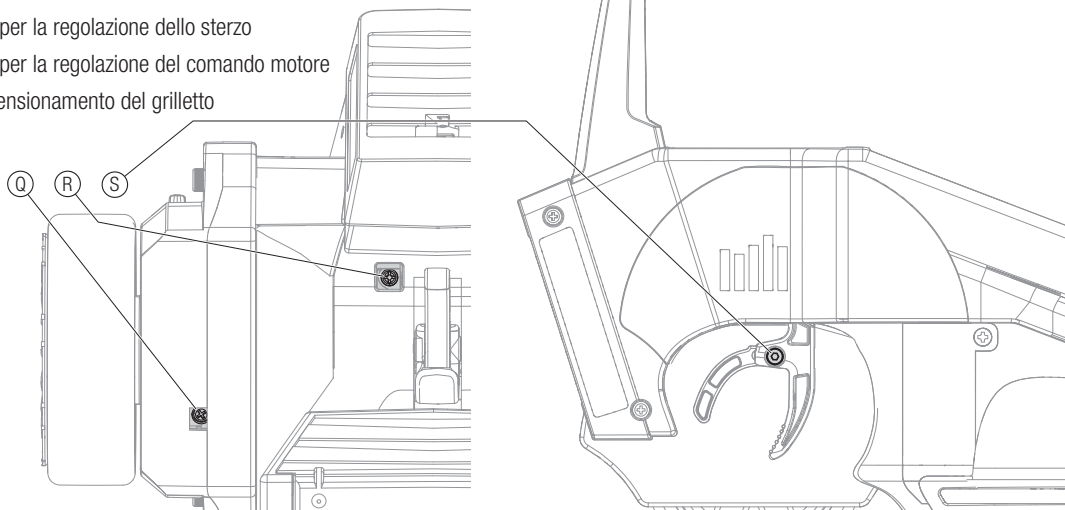

REGOLAZIONE MOLLA STERZO

La tensione di questa molla si può regolare con la vite che si trova sotto al volantino. Girando la vite in senso orario si aumenta la tensione della molla.

REGOLAZIONE MOLLA MOTORE

La tensione di questa molla si regola agendo sulla vite che si trova di fronte al grilletto. Girando la vite in senso orario si aumenta la tensione della molla.

DIMENSIONAMENTO DEL GRILLETTO

Si può regolare il grilletto per adattarlo al proprio stile di guida.

1. Allentare la vite sul retro del grilletto.
2. Regolare la distanza secondo necessità.
3. Stringere la vite sul retro del grilletto.

INSTALLAZIONE DELLE BATTERIE

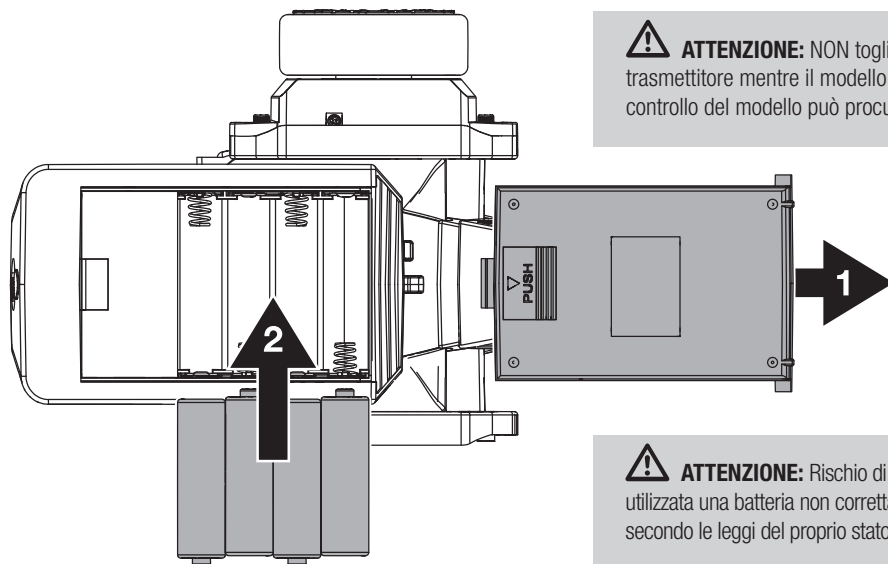

⚠ ATTENZIONE: NON togliere mai le batterie del trasmettitore mentre il modello è acceso. La perdita di controllo del modello può procurare gravi danni e lesioni.

⚠ ATTENZIONE: Rischio di esplosione in caso venisse utilizzata una batteria non corretta. Disporre della batteria secondo le leggi del proprio stato.

MODELMATCH

Il trasmettitore Spektrum DX4R PRO usa la tecnologia ModelMatch per evitare di mettere in funzione un certo veicolo mentre invece è stata selezionata una memoria diversa sul trasmettitore. In questo caso il ricevitore non risponderà al trasmettitore.

L'IMPUGNATURA IN GOMMA

Questo trasmettitore comprende 2 impugnature di misure differenti. Quella di dimensioni piccole è già installata in fabbrica.

Per cambiare l'impugnatura

1. Sollevare l'angolo dell'impugnatura e tirare per staccarla dal manico.
2. Allineare le linguette della nuova impugnatura alle fessure del manico.
3. Premere l'impugnatura sul manico.

AGGIORNAMENTO DEL FIRMWARE

Il trasmettitore DX4R PRO ha un lettore di schede SD con cui si può aggiornare il suo firmware man mano che saranno disponibili gli aggiornamenti. Registrate il trasmettitore su www.SpektrumRC.com per ricevere le ultime informazioni sugli aggiornamenti. Per l'installazione sul DX4R PRO seguire la procedura:

1. Togliere l'impugnatura dalla parte posteriore del manico.
2. Scaricare l'ultimo firmware da www.SpektrumRC.com. Il numero di serie del trasmettitore si trova andando sulla sua schermata "About".

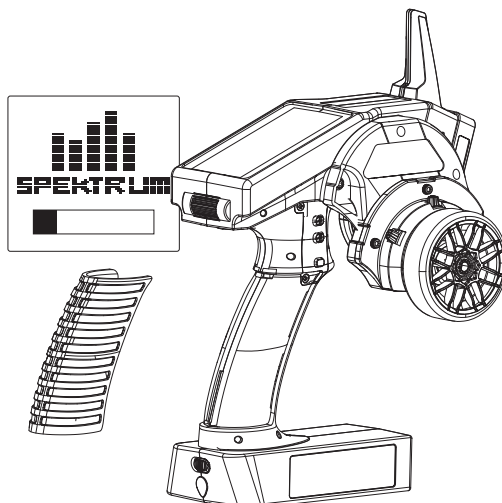

3. Inserire la scheda SD nel lettore sul trasmettitore DX4R PRO.
4. Accendere il trasmettitore. Si vedrà il logo Spektrum e una barra che indica il procedere dell'installazione. L'installazione è completa quando ricompare la schermata principale.
5. Togliere la scheda SD dal trasmettitore.
6. Rimettere a posto l'impugnatura di gomma sul trasmettitore.

SCHERMATE DI AVVERTIMENTO

ALLARME BATTERIA

Se la carica della batteria scende sotto il limite impostato, si sentirà un allarme sonoro e la tensione sulla schermata principale inizia a lampeggiare. Questo per ricordare di interrompere immediatamente l'utilizzo del modello. Bisogna spegnere il trasmettitore e sostituire le batterie. Per impostare il limite minimo della batteria bisogna andare alla schermata *System Screen*.

ALLARME PER INATTIVITÀ



Questo allarme serve a ricordare di spegnere il trasmettitore e risparmiare la carica della batteria. Se il trasmettitore resta acceso per più di 10 minuti senza che vengano mossi dei comandi, allora entra in funzione questo allarme. Se si muove un comando qualsiasi, l'allarme si interrompe.

RICEVITORI COMPATIBILI

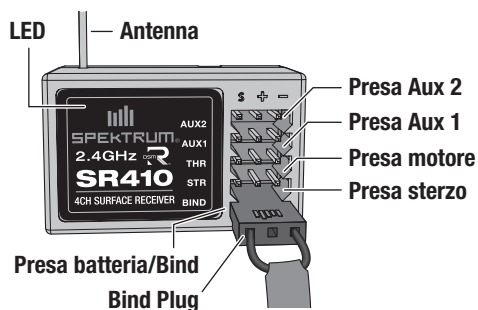

Il trasmettitore DX4R PRO è compatibile con Spektrum DSMR e DSM2. Il ricevitore incluso SR410 DSMR è compatibile solo con i trasmettitori DSMR.

AVC - CONTROLLO ATTIVO DEL VEICOLO

La tecnologia AVC è la più nuova tra tutte le innovazioni Spektrum RC da Horizon Hobby. Questo sistema di stabilizzazione Spektrum aggiunge un nuovo livello di controllo all'esperienza di guida RC. La tecnologia AVC utilizza dei sensori per controllare lo sterzo e il motore, fornendo una guida più stabile e controllata.

AVVISO: con il ricevitore SRS4210 bisogna usare dei servi digitali. Se si usano dei servi analogici si riducono le prestazioni del sistema e si potrebbe far surriscaldare i servi analogici.

Montare il ricevitore sul veicolo usando un nastro di spugna biadesiva. Questo nastro mantiene fermo il ricevitore e lo protegge dalle vibrazioni. Posizionare verticalmente l'antenna dentro un tubetto, tenendola lontana dalla struttura del veicolo. Il ricevitore SR410 ha un'antenna fatta con cavetto coassiale. La parte ricevente dell'antenna è costituita dagli ultimi 31 millimetri.

AVVISO: Tagliando o piegando l'antenna, la si potrebbe danneggiare.

RICEVITORE SR2000

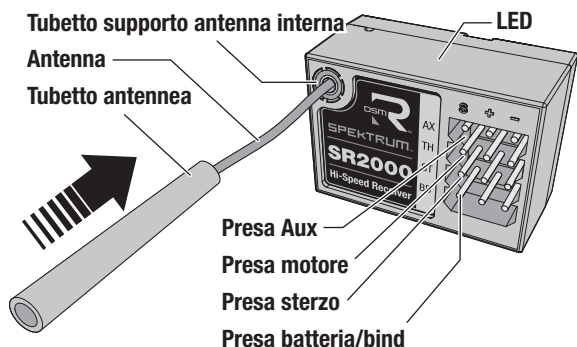

INSTALLAZIONE SU DI UN VEICOLO ELETTRICO

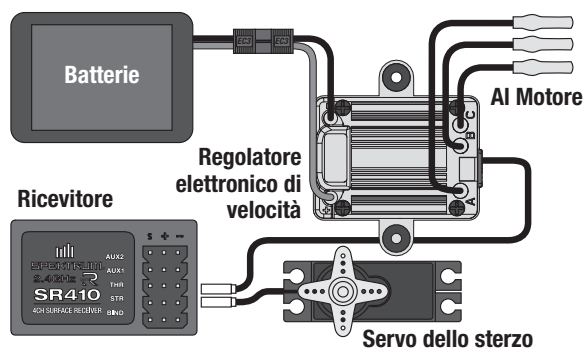

INSTALLAZIONE SU DI UN VEICOLO NITRO

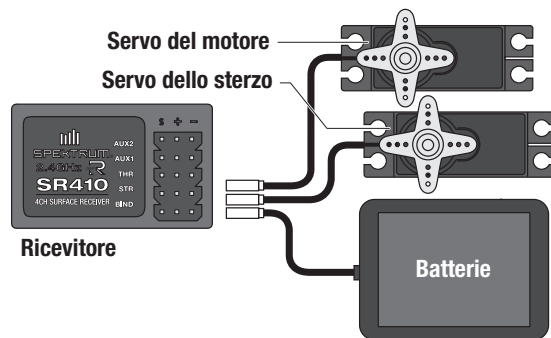

SCHERMATA PRINCIPALE

Mostra le informazioni relative al modello attivo compreso il timer, se è stato attivato. Per ritornare alla schermata principale in qualsiasi momento, tenere premuto il Selettore Rotante (Roller) per almeno 3 secondi.

- A. Nome utente
- B. Nome assegnato alla memoria del modello
- C. Timers (se attivi)
- D. Tensione batteria trasmettitore
- E. Percentuale sterzo
- F. Posizione trim sterzo (St)
- G. Posizione trim motore (Th)
- H. Posizione trim Aux1
- I. Posizione trim Aux2
- J. Percentuale freno

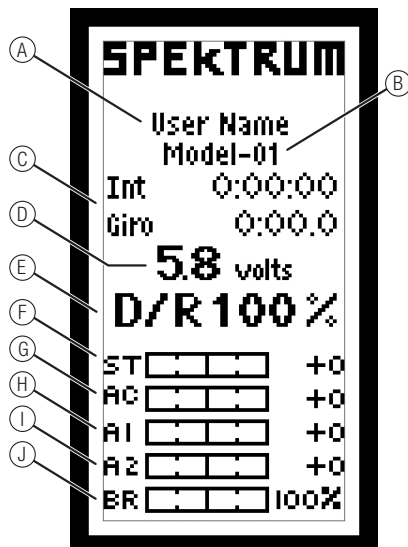

GUIDA ALLA PROGRAMMAZIONE

USARE IL SELETTORE ROTANTE

Premere il selettore per confermare la funzione evidenziata.

Far ruotare il selettore per scegliere la funzione da evidenziare, o per cambiare i valori selezionati.

Tenere premuto per più di 3 secondi da qualsiasi schermata per tornare a quella principale o schermata dell'elenco (List).

Per programmare, iniziare col premere il selettore, poi ruotarlo, poi premerlo, poi ruotarlo e così via.

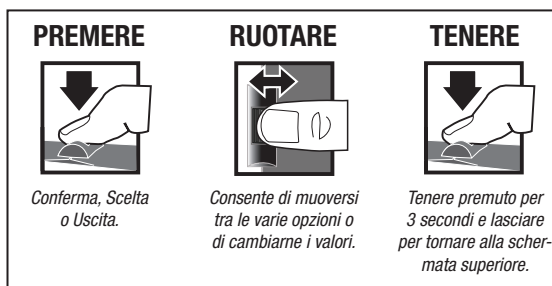

REGOLAZIONE DELLE SINGOLE DIREZIONI

In alcuni casi sarà necessario regolare le corse in modo indipendente nelle due direzioni; ad esempio se si volesse più corsa sulla sinistra dello sterzo che sulla destra, seguire questi passaggi:

1. Scorrere fino al valore che si vuole cambiare e premere il Selettore Rotante.
2. Dopo aver scelto entrambe le direzioni, muovere il controllo (sterzo o motore) verso la direzione che si vuole modificare. La casella di selezione si sposterà nella direzione desiderata. Non sarà necessario mantenere il comando in posizione.
3. Per passare nella direzione opposta, muovere semplicemente il comando in quella direzione.
4. Premere il Selettore Rotante per salvare la selezione.

SCHERMATA LISTA

Questa schermata mostra l'elenco delle altre schermate da cui si può programmare il trasmettitore. Una casella nera con un simbolo o un testo chiaro rappresenta la selezione evidenziata.

Il nome della schermata attiva viene mostrato nella parte alta dello schermo. Scegliendo questa freccia si apre la schermata di livello superiore come quella principale o questo elenco.

Una piccola barra mostra il nome della posizione relativa alla schermata evidenziata nella Lista, in quel momento.

SCELTA DEL MODELLO

SELEZIONARE



Usare il menu "Modello Selezionare" per cambiare il modello memorizzato, per assegnare il nome a un modello o copiare un modello. Il trasmettitore DX4R PRO dispone di 50 memorie.

ATTENZIONE: NON cambiare mai il modello con questo menu mentre lo si usa. Il cambiamento interrompe il segnale di trasmissione per cui si può perdere il controllo del modello causando danni o lesioni.

COPIA

La funzione di copia trasferisce le impostazioni della memoria del modello attiva con la memoria selezionata. Si rivela particolarmente utile per salvare separatamente le regolazioni del modello per la pista o per i setup generici. Scegliendo NO si ritorna alla schermata dell'elenco (List). Scegliendo SI si salva il modello attivo nella memoria selezionata.

A. Numero del modello attivo o sorgente

B. Numero della memoria di destinazione

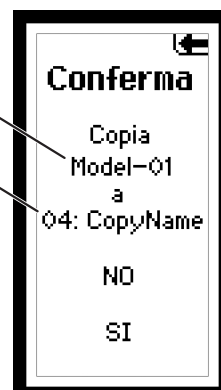

NOME



Con il menu "Nome Modello" si può dare un nome al modello selezionato, usando fino a dieci caratteri.

1. Usare il selettore rotante (Roller) per scegliere dalla Lista il menu "Nome Modello".
2. Scegliere il carattere che si vuole cambiare. Appare un elenco dei caratteri.
3. Scegliere il carattere che si vuole usare.
4. Terminata l'attribuzione del nome al modello, selezionare la freccia per salvarlo e tornare all'elenco.

IMPORTANTE: Quando si usa la funzione "Copia" i dati nella memoria di destinazione verranno sovrascritti in modo permanente dai dati del modello attivo.

CORSA

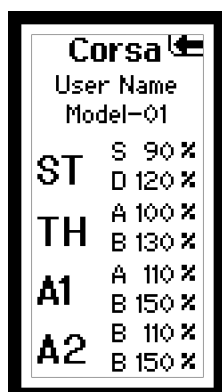

La funzione "Corsa" permette la regolazione precisa dei fine corsa su tutti i canali. I valori disponibili vanno da 0% al 150% (il default è 100%).

AVVISO: Controllare sempre la direzione e l'estensione delle corse per essere certi che non ci siano forzature sui comandi meccanici. Le corse troppo ampie potrebbero far impuntare i comandi procurando danni sia alla parte elettronica che a quella meccanica del modello.

| Canale | Massimo | Minimo |
|--------|--------------|------------|
| Sterzo | S (Sinistra) | D (Destra) |
| Gas | F (Freno) | A (Avanti) |
| Aux 1 | H (Massimo) | L (Minimo) |
| Aux 2 | H (Massimo) | L (Minimo) |

DUAL RATE (TASSO DI STERZATA)

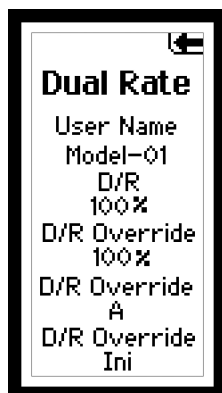

Il tasso di sterzata (dual rate) vi consente di effettuare delle impostazioni in corso usando uno dei trimmer programmabili dell'impugnatura (A, B, C, D o E). Il tasso di sterzata offre anche una funzione di override di sterzata che vi consente di accedere ad un secondo tasso di sterzata (solitamente il 100%) toccando il bottone del trimmer. È molto utile per i piloti ovali che programmano un minimo tasso di sterzata per desensibilizzare la sterzata durante

la corsa ma necessita di un massimo angolo di sterzata per evitare un incidente o finire fuoripista. Il nome utente, il numero del modello e il nome del modello sono visualizzati in questa schermata.

- Dalla schermata della lista, evidenziare la funzione Tasso di sterzata.

- Premere il selettore rotante per avere accesso.
- Usare il selettore rotante per scegliere la funzione S/R o S/R Override posizionando la casella accanto alla funzione desiderata.
- Premere il selettore rotante per accedere a S/R o S/R Override; poi utilizzare il selettore rotante per cambiare il valore del tasso di sterzata.
- Premere il selettore rotante per impostare il valore.

È possibile assegnare l'S/R regolabile a uno qualsiasi dei trimmer (A, B, C, D ed E). Di default va al trimmer D. Questo trimmer funziona all'unisono con la schermata del tasso S/R. È possibile impostare il valore usando il trimmer assegnato sia dalla schermata del tasso S/R Rate o dalla schermata principale. Se non si desidera un tasso di sterzata regolabile è possibile inibire il trimmer S/R.

IMPORTANTE: Per far funzionare S/R Override bisogna assegnarlo ad un interruttore o ad un trimmer. Viene inibita la posizione di default per questa funzione.

EXPONENTIAL (ESPONENZIALI)

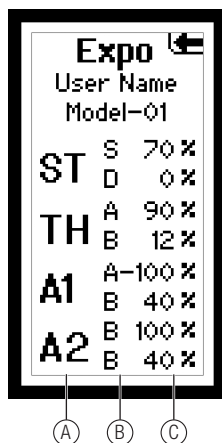

- Canale: *Sterzo*, *Motore* o *Aux* (ausiliario)
- Direzione
- Valore regolabile (da -100% a +100%—il valore zero viene impostato in fabbrica e significa che la funzione è inibita)

La funzione esponenziale è usata per modificare il tasso di risposta del volante, del motore e/o del freno. Un valore positivo del esponenziale dello sterzo, ad esempio, ridurrà la sensibilità dello sterzo vicino alla posizione neutra e consentirà una migliore guida alle alte velocità e nei rettilinei, consentendo sempre il massimo raggio di sterzata. Mentre la sensibilità con valore Expo positivo si riduce vicino alla posizione neutra, aumenta vicino al finecorsa.

IMPORTANTE: Sono disponibili valori di Esponenziale sia positivi che negativi. Un valore positivo di Expo significa che intorno al centro il comando è meno sensibile (quello maggiormente utile), mentre un valore negativo aumenta la sensibilità intorno al centro (normalmente non viene usato).

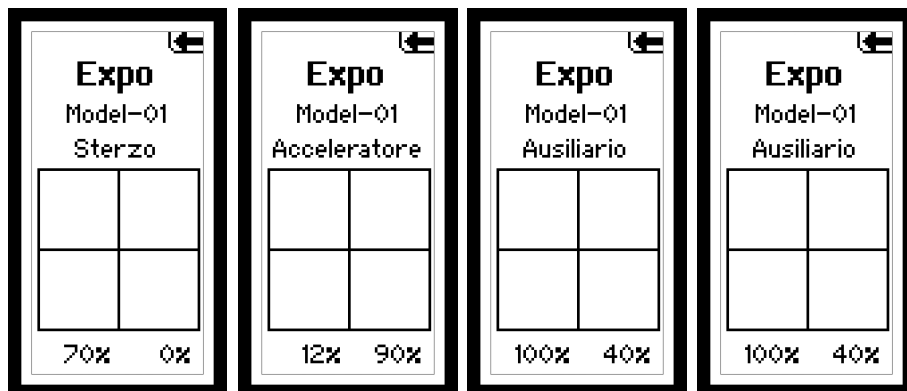

REVERSE (INVERSIONE DI CORSA)

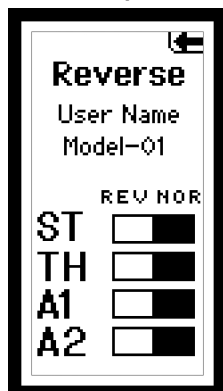

La funzione "Reverse" inverte la corsa del servo rispetto al comando di quel canale. Si usa per esempio per invertire la corsa del servo dello sterzo quando, con il volante, si dà comando a destra e le ruote girano a sinistra. La funzione "Reverse" è disponibile su tutti i canali ed è generalmente la prima che viene controllata e regolata durante la programmazione.

SUB-TRIM

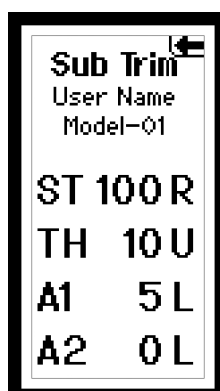

Questa funzione permette di correggere la posizione delle squadrette dei servi, con minimi spostamenti rispetto al centro. È disponibile su tutti i canali.

- Dalla schermata della lista, evidenziare la funzione Sub-Trim.
- Premere il Roller per accedere alla funzione Sub Trim. Compare la schermata Sub Trim.
- Premere il Roller per accedere alla funzione Sub Trim. Compare la schermata Sub Trim.

-ST volante -TH Throttle -AX Aux

- Poi premere il selettore rotante per evidenziare il canale. Lampeggerà la casella. Girando il selettore rotante si impostano i valori e la direzione del sub trim.
- Premere il selettore rotante per impostare il valore.

CRONOMETRO

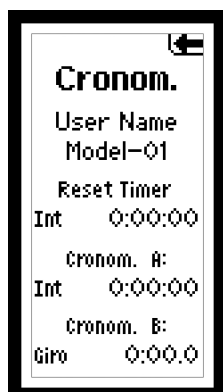

Il DX4R PRO offre quattro tipi di timer:

Int Interno
Dn Tmr Timer alla rovescia
Up Tmr Timer progressivo
Lap Rolling Lap Timer

I timer A o B possono essere assegnati ad uno dei 4 tipi. Entrambi i timer verranno mostrati nella schermata principale.

Timer interno (Default Timer A)

Registra automaticamente il tempo nel quale il trasmettitore è acceso. Per resettare il timer interno bisogna ruotare il selettore rotante per evidenziare Reset interno e poi premere il selettore rotante.

Rolling Lap Timer (Default Timer B)

È programmabile da 0:00.5 a 4:59.9 minuti ad incrementi di 1 secondi. Il Rolling Lap timer si avvia tramite un interruttore selezionabile programmabile. Quando il timer finisce suona un allarme e il lap timer si resetta e inizia nuovamente il conto alla rovescia. Per fermare il timer bisogna premere il pulsante/interruttore al quale il timer è programmato. Per resettare il timer al suo valore programmato bisogna tenere premuto il relativo pulsante per oltre 3 secondi. Pulsante F di default al timer.

Timer progressivo

Il timer progressivo viene azionato tramite un interruttore/pulsante selezionabile. Esso conta da 00:00 secondi funzionando come un cronometro. Il timer in avanti è utile per cronometrare l'autonomia del carburante per determinare il rapporto carburante / chilometraggio o per l'autonomia della batteria

dei componenti elettronici per pianificare la sosta o il rapporto degli ingranaggi e le informazioni di setup. Per fermare il timer progressivo bisogna premere il pulsante/interruttore al quale il timer è programmato. Per resettare il timer progressivo a 00:00 bisogna tenere premuto il relativo pulsante per 3 secondi.

Timer alla rovescia

È programmabile fino a 99 minuti e 99 secondi ad incrementi di un secondo. Il timer alla rovescia viene azionato tramite un interruttore/pulsante selezionabile. Quando il timer finisce suona un allarme ed esso si resetta e inizia nuovamente il conto. Per fermare il timer alla rovescia bisogna premere il pulsante/interruttore al quale il timer è programmato. Per resettare il timer alla rovescia al suo valore programmato bisogna tenere premuto il relativo pulsante per oltre 3 secondi.

Se si seleziona il timer alla rovescia bisogna premere il selettore rotante per cambiare il tempo. Ruotare il selettore rotante per selezionare il tempo.

- Usare il selettore rotante nella schermata della lista del menù funzioni per evidenziare la funzione Timer.
- Premere il selettore rotante per entrare nella funzione Timer. Apparirà la schermata Timer come mostrato.
- Ruotare il selettore rotante per evidenziare il timer desiderato da programmare (Timer A o Timer B).
- Premere il selettore rotante per entrare nella funzione Timer.
- Ruotare il selettore rotante per scegliere il Timer A o Timer B:
 - Int- Interno
 - Dn Tmr- Timer alla rovescia
 - Up Tmr- Timer progressivo
 - Lap- Rolling Lap Timer

BIND (CONNESSIONE)



Il processo di collegamento (bind) serve a far apprendere alla ricevente il codice specifico della trasmittente chiamato GUID (Globally Unique Identifier) e per memorizzare i valori di Failsafe. Quando una ricevente è collegata ad una memoria di modello o a una trasmittente, la ricevente risponderà soltanto a quella specifica memoria di modello o trasmittente (per maggiori informazioni vedi Model-match).

Frame Rate

Protocollo DSM

FAILSAFE

La posizione di failsafe del motore viene impostata durante la connessione (binding). Nel caso improbabile che si perda il collegamento radio durante l'uso, il ricevitore manderà il servo del motore nella posizione di failsafe pre-programmata (normalmente con il freno al massimo) e lascerà i servi degli altri canali nella loro posizione attuale. Se il ricevitore fosse acceso prima del trasmettitore, entrerà nel modo failsafe portando il servo del motore nella sua posizione pre-programmata. Accendendo il trasmettitore si ristabilisce il controllo normale.

IMPORTANTE: Il failsafe si attiva solo nel caso che venga perso il segnale del suo trasmettitore. Non si attiverà se la batteria del ricevitore scende sotto alla sua tensione minima o se il ricevitore non è più alimentato.

La schermata "Bind" mostra il modello attivo e permette la connessione della memoria del modello attivo al ricevitore.

CONNETTERE (BIND) IL TRASMETTITORE AL RICEVITORE

1. Inserire il "bind plug" nella porta BIND del ricevitore.
2. Accendere il ricevitore e attendere finché il suo LED inizia a lampeggiare.
3. Accendere il trasmettitore.
4. Scegliere dalla memoria il modello che si vuole connettere.
5. Scegliere "Bind" dall'elenco dei menu.
6. Portare il canale del motore nella posizione prevista per il failsafe.

IMPORTANTE: Il canale del motore deve stare nella posizione di failsafe per tutta la durata della procedura di connessione (binding).

7. Scorrere su Bind e premere il Selettore Rotante. Il LED arancio sul trasmettitore lampeggia.
8. Completata la procedura di connessione (binding), i LED di trasmettitore e ricevitore smettono di lampeggiare e restano accesi con luce arancio fissa.

AVVISO: Quando termina la procedura di connessione, togliere sempre dal ricevitore il "bind plug". In caso contrario il ricevitore entrerà di nuovo nel modo di connessione (binding) appena lo si riaccende.

9. Tolto il "bind plug" dal ricevitore bisogna riporlo in un luogo sicuro per i prossimi utilizzi.

FRAME RATE (RATEO DI RIPETIZIONE PACCHETTO)



Per avere la compatibilità con tutti i tipi di servi, sono disponibili tre Frame Rate.

5.5ms Fornisce la risposta più rapida; è compatibile solo con il ricevitore SR2000 DSMR e con i ricevitori DSM2. In questo caso si possono usare solo servi digitali.

IMPORTANTE: Quando si usa un tasso di frame di 5.5ms solo due canali saranno operativi (pilotaggio e throttle).

11ms Offre una buona prontezza

di risposta ed è compatibile con molti servi digitali e analogici (questa è la posizione di default). Lavora con DSMR e con i ricevitori.

16.5ms La risposta in questo caso è meno pronta ed è necessario utilizzarlo con i vecchi servi analogici.

Lavora con ricevitori di superficie DSM2.

22ms ricevitori con DSMR.

IMPORTANTE: Bisogna sempre usare il più alto tasso di risposta gestibile dal servo. Ciò fornisce una minore latenza e un tasso di risposta più alto. Se il tasso di frame è incompatibile con il servo, esso si muoverà a caso o non si muoverà affatto. Se ciò accade bisogna cambiare il tasso di frame al valore successivo più elevato.

- Usare il selettore rotante nella schermata della lista del menù funzioni per evidenziare il Tasso di frame.
- Premere il selettore rotante per avere accesso.
- Ruotare il selettore rotante per evidenziare Tasso di frame in basso sullo schermo.
- Premere il selettore rotante per entrare nella funzione Tasso di frame. Lampeggerà la casella. Ruotare il selettore rotante per selezionare il tasso di frame desiderato.

SERVO VELOCITÀ

Questa funzione permette di cambiare la velocità di ciascuno dei 4 canali (sterzo, motore e due Aux) da 100% (default) a 1%. La massima velocità è a 100% ed è stabilita dalle caratteristiche del servo in uso.

- Nella schermata Lista usare il Roller per evidenziare la funzione Servo Velocità. Premere il Roller per accedere e appare la schermata Servo Velocità.
- Usare il Roller per scegliere il canale desiderato, poi premerlo per accedere. Ruotare il Roller per regolare la velocità del servo.

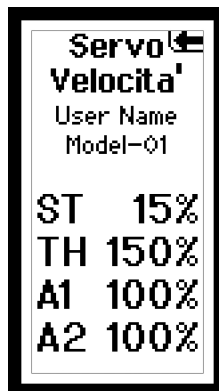

MISCELAZIONI

Il trasmettitore DX4R PRO ha miscelezioni specifiche per sterzo e motore oltre a 4 mixer programmabili. Se l'AVC è attivo, restano operativi solo due canali, sterzo e motore. I canali ausiliari (Aux) si possono usare per attivare un transponder personale o le luci.

Se l'AVC non è attivo (si veda come fare nel paragrafo specifico), i canali Aux operano come canali proporzionali per controllare dei servi. I canali Aux non si possono usare nelle miscelezioni quando l'AVC è attivo.

MIXER STERZO

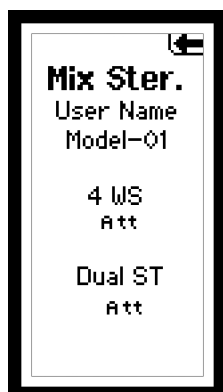

Serve su veicoli che hanno le 4 ruote sterzanti (4WS) o hanno 2 servi dedicati allo sterzo (Dual ST).

Opzioni mixer

1. Scegliere Aux1 o Aux2 come canali slave. Aux1 e Aux2 si possono solo assegnare ad un mixer alla volta. Se fossero già assegnati ad un altro mixer non sarebbero disponibili come slave.
2. Regolare il valore di miscelazione. Il valore visualizzato è la percentuale dell'ingresso del canale slave comparato con l'ingresso del canale master.

Per esempio, 100% significa che il movimento del canale slave è uguale a quello del canale master. Se si regola al 50%, il canale slave si muove la metà del canale master. Un valore negativo significa che il movimento è nella direzione opposta.

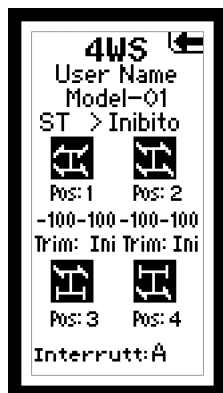

4WS (4 ruote sterzanti)

Trim: Att o Ini (default).
Quando il trim è attivo (Att) una sua regolazione influisce sia sul canale dello sterzo anteriore che su quello posteriore.

Switch: assegnare la scelta delle opzioni del mixer 4WS ad un interruttore. Tutte le volte che lo si muove appare l'opzione 4WS sulla schermata principale.

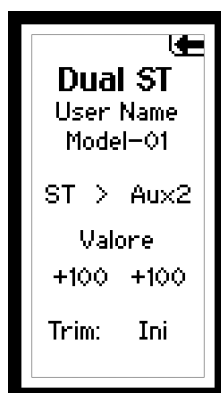

Doppio sterzo (Dual ST)

Trim: Att (default) o Ini. Noi raccomandiamo di attivare il trim poiché in questo modo interviene sia sul servo destro che su quello sinistro dello sterzo. Se servissero dei piccoli aggiustamenti si possono fare nel menu Sub trim.

MIXER MOTORE

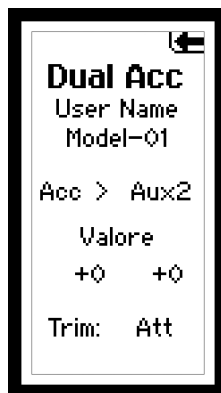

Doppio mixer motore (Dual TH Mix)

Usare questo mixer su veicoli che richiedono due canali per il motore.

1. Scegliere Aux1 o Aux2 come canali slave. Se fossero già assegnati ad un altro mixer non sarebbero disponibili come slave.
2. Regolare i valori per stabilire una proporzione tra i due canali motore.

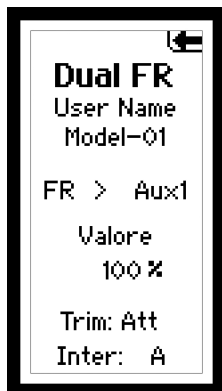

Mixer Freni

Il "Mixer Freni" si usa sui modelli di grosse dimensioni che richiedono una gestione separata dei freni anteriore e posteriore. I valori che si inseriscono servono per fare una parzializzazione tra freni anteriori e posteriori. Assegnando il "Mixer Freni" ad un interruttore, si possono regolare i valori da qualsiasi schermata.

1. Scegliere Aux1 o Aux2 come canali Slave. Se Aux1 o Aux2 fossero già assegnati ad un altro mixer, non sarebbero disponibili a questo scopo.
2. Regolare il valore del "Mixer Freni" per creare una parzializzazione tra freni anteriori e posteriori. Inter: si può assegnare il "Mixer Freni" ad un interruttore per adattarlo alle varie necessità.

MIXER PROGRAMMABILE

Questo mixer permette di attribuire a qualsiasi canale la caratteristica di Master o Slave, e serve in particolare quando si vuole che un canale Aux sia Master.

1. Scorrere su Ini. Premere il "Roller" una volta e scegliere un canale Master.
2. Selezionare un canale Slave.
3. Regolare la percentuale del valore A.



Si possono assegnare nomi specifici ai mixer programmabili per renderne più facile l'identificazione. L'assegnazione dei nomi avviene nello stesso modo usato per Username (nome utente) o Model Name (nome del modello).

Opzioni del mixer

Trim: Ini o Att. Quando il Trim è attivo, trimmando il canale Master si trimma anche lo Slave.

Switch: Si può assegnare questo mixer ad un interruttore, abilitando il valore B del mixer.

Per regolare il valore B:

1. Assegnare un interruttore al mixer.
2. Spingere l'interruttore in avanti o indietro. Si nota sullo schermo che il valore A si cambia nel B.
3. Scegliere il valore B e modificarlo con la rotella di scorrimento (Roller).
4. Premere il "Roller" per salvare la selezione.

AVVISO: Un valore negativo sul canale secondario lo fa muovere nel verso opposto di quello primario.

AVC CONTROLLO ATTIVO DEL VEICOLO

Se l'AVC è attivo, restano operativi solo due canali, sterzo e motore. I canali Aux si possono usare per attivare un transponder personale o le luci.

Se l'AVC non è attivo (si veda come fare nel paragrafo specifico), i canali Aux operano come canali proporzionali per controllare dei servi. I canali Aux non si possono usare nelle miscele quando l'AVC è attivo.

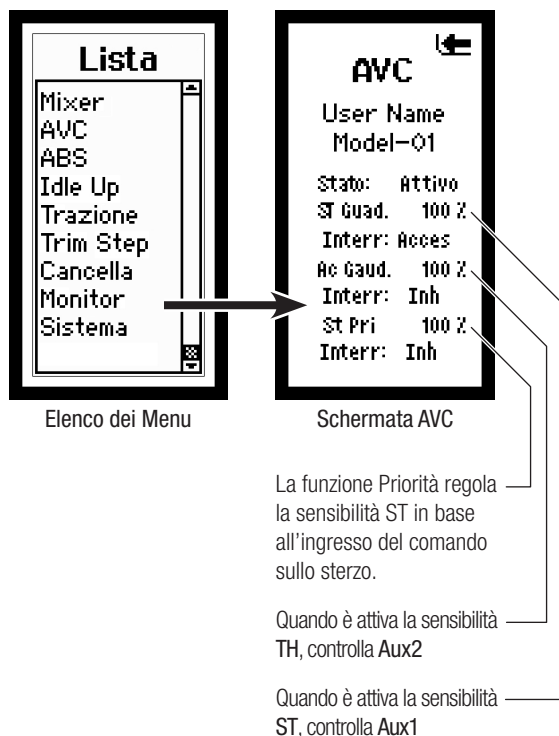

OPZIONI

- Sensibilità ST
- Sensibilità TH
- Priorità

1. Scegliere AVC dal menu LIST.

2. Cambiare il campo State in ACT.

3. **Regolare la sensibilità ST e/o TH**

Il valore di default è 0% (sensibilità ST e TH OFF). Quando il valore aumenta, la stabilità AVC dello sterzo e la gestione del motore aumentano. Aumentare la sensibilità ST fino a raggiungere la quantità ottimale di controllo dello sterzo. Se le ruote anteriori iniziano a tremare, il valore della sensibilità ST è troppo alto; bisogna quindi ridurlo fino a quando le ruote smettono di tremare. Si può assegnare le sensibilità ST e TH allo stesso interruttore, potendo così controllare insieme i due valori.

4. **Interruttore:** assegnando la sensibilità ST e TH a un interruttore, permette di fare le regolazioni senza usare il menu AVC. ST GAIN e TH GAIN si possono assegnare allo stesso interruttore per regolarli insieme.

5. **Regolazione Priorità dello sterzo**

Il suo valore di default è 0%, il che significa che l'AVC è attivo quando lo sterzo è vicino al centro. Quando si gira il volante da una parte o dall'altra, il controllo del trasmettitore assume la priorità sul sistema AVC. Aumentando il valore della Priorità si diminuisce l'intervento del sistema AVC quando si agisce sullo sterzo. Per esempio, se si aumenta la Priorità all'80%, si riduce il controllo dell'AVC sullo sterzo dell'80% con lo sterzo tutto a destra o tutto a sinistra. Aumentando la Priorità dello sterzo si ottengono delle curve più strette.

ABS (SISTEMA AUTOMATICO DI FRENATA O FRENO PULSANTE)

Aiuta a evitare il blocco dei freni e migliora la frenata con un intervento pulsante.

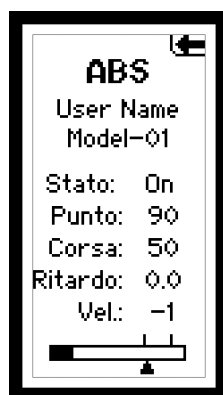

Si possono regolare i seguenti parametri ABS:

Stato: condizione di funzionamento inibita o attiva

Punto: la posizione del comando da cui inizia a intervenire la frenata pulsante (da 0 a 100, default è 60).

Corsa: l'escursione del motore durante la frenata pulsante (da 0 a 100, default è 50).

Ritardo: il ritardo prima che inizi la frenata pulsante (da 0,0 a 2,0 con incrementi di 0,01, di default è 0,5).

Velocità: la frequenza delle pulsazioni del freno (da -1 a -30, default è -1).

La barra nella parte inferiore dello schermo mostra i parametri e fa vedere come funzionerà l'ABS.

Per attivare l'ABS:

1. Scegliere ABS dalla schermata Lista.
2. Scegliere i parametri ABS da regolare.
3. Regolare i parametri girando il Roller.
4. Premere il Roller per salvare le impostazioni.

IDLE UP (CHIAMATO ANCHE HIGH IDLE)



Idle Up (chiamato anche high idle) è usata per avanzare la posizione del throttle nelle auto a benzina durante l'avvio per evitare che il motore si spegna perché è ancora freddo. Sono disponibili i seguenti parametri:

Stato: Inibito o attivo

Posizione: Regolare la posizione del throttle quando è attivato idle up (0 a 100, default è 0)

Allarme: Attiva un allarme quando idle up è attivo

Lo stato deve essere attivo per attivare la funzione Idle Up.

- Usare il selettore rotante nella schermata della lista per evidenziare la funzione Idle Up.
- Premere il selettore rotante per entrare nella funzione Idle Up. Appare la schermata Idle Up.
- Usare il selettore rotante per scegliere il parametro da impostare. Poi premere il selettore rotante per evidenziare il parametro. Il box associato lampeggerà, poi ruotare il selettore rotante per accedere alla funzione.

IMPORTANTE: Idle Up deve essere assegnato ad un pulsante nella schermata del sistema alla voce Seleziona interruttore per poter azionare la funzione Idle Up. (vedere pagina 15, 16 per maggiori informazioni).

La barra grafica in basso sullo schermo mostra i parametri e come funziona Idle Up.

TRAZIONE

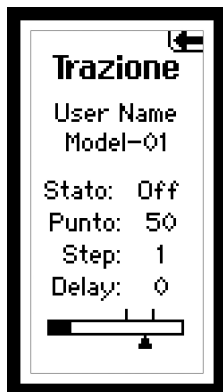

Il controllo della trazione aiuta a ridurre lo slittamento delle ruote e migliora l'accelerazione aumentando il motore gradualmente. Si possono programmare i seguenti parametri del motore:

Stato: condizione di funzionamento inibita o attiva

Punto: la posizione del comando motore che disimpegna il controllo della trazione (da 5 a 100, default è 50).

Step: l'escursione del motore durante il rateo ridotto (da 1 a 100, default è 1).

La barra nella parte inferiore dello schermo mostra i parametri e fa vedere come funzionerà il controllo di trazione. Lo Stato deve essere attivo quando si inserisce la funzione per il controllo della trazione.

1. Nella schermata List evidenziare con il Roller la funzione Trazione.
2. Premere il Roller per accedere. Appare la schermata Trazione.
3. Usare il Roller per scegliere i parametri che si vogliono regolare.
4. Premere il Roller per evidenziarli e il box associato lampeggia. Ruotare il Roller per la regolazione.

Delay: il tempo che trascorre da quando si tira il grilletto a quando interviene il controllo di trazione (da 0 a 25, default è 0).

TRIM STEP (PASSI DEL TRIM)

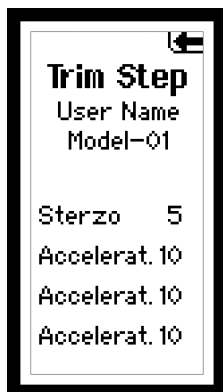

Questa regolazione nel menu "Trim Step" influisce direttamente sulle corse dei servi per ogni click del trim, ma non ha effetto sulla corsa totale dei trim. I click di un trim vanno da 1 a 20 (default 4). Per fare questa regolazione:

1. Scegliere il menu "Trim Step" dall'elenco Lista dei menu.
2. Scorrere sul canale desiderato e premere il "Roller" per attivare il canale.
3. Girare la rotella di scorrimento (Roller) per impostare il numero di passi voluti.
4. Premere il "Roller" per salvare la selezione.

CANCELLA

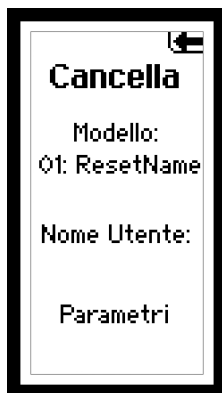

La funzione di reset del modello riporta la memoria del modello attiva ai valori di fabbrica.

- Scegliendo Sì verranno cancellate le impostazioni salvate nella memoria attiva e verranno riportate ai valori predefiniti di fabbrica.
- Scegliendo No si ritorna alla schermata Lista.

IMPORTANTE: Quando si copia su una memoria o la si resetta ai valori di fabbrica, le relative informazioni verranno cancellate.

NOME UTENTE

Se si seleziona il nome utente si vedrà la schermata di conferma chiedendovi di confermare il reset del nome utente. Premere il selettore rotante per selezionare *Si* o *No*.

PARAMETRI (CALIBRAZIONE)

Questa funzione serve a calibrare i potenziometri di sterzo e motore sul trasmettitore.



ATTENZIONE: Se la calibrazione non viene propriamente completata, il trasmettitore non funzionerà correttamente.

Se dopo la calibrazione lo sterzo o il motore non dovessero funzionare correttamente (corsa ridotta o nulla), bisogna ricalibrare il trasmettitore.

- Nella schermata Lista usare il Roller per evidenziare la funzione *Reset/Cancella*.
- Premere il Roller per accedere a questa funzione.
- Con il Roller scegliere *Parametri*.
- Premere il Roller per accedere alla schermata *Confermare*.



ATTENZIONE: dopo aver scelto Yes, bisogna completare tutti i passi della calibrazione descritti in questa sezione, altrimenti la radio non funzionerà correttamente.

- Usare il Roller per evidenziare Sì, poi premere.
- **IMPORTANTE:** i valori cambieranno per adeguarsi ai potenziometri reali.
- Ruotare il volantino completamente a destra, poi completamente a sinistra; poi muovere il grilletto portando il motore al massimo e poi il freno al massimo.
- Dopo aver riallineato sterzo e motore/freni, evidenziare SAVE. Premere il Roller per salvare le impostazioni.

MONITOR

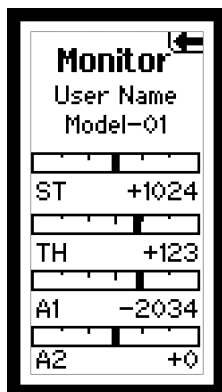

Il monitor del servo visualizza le posizioni di uscita del servo graficamente e digitalmente. Questo monitor può essere utile nei setup della risoluzione dei problemi, visualizzando le funzioni di mixing e il modo in cui interagiscono.

- Usare il selettore rotante nella schermata della lista per evidenziare la funzione Monitor.
- Premere il selettore rotante per entrare nella funzione Monitor. Vengono visualizzate le posizioni delle uscite del servo in tempo reale.

SISTEMA

Questa funzione permette di impostare le funzioni del trasmettitore.

INTERRUTTORI

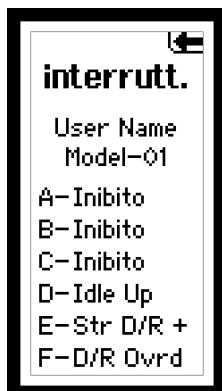

Questo menu permette di assegnare ciascuno dei 7 interruttori ad una delle seguenti funzioni. Gli interruttori che hanno +/- vicino al nome si possono assegnare a direzioni differenti. Per esempio, ST trim+ fa trimmare lo sterzo a destra. ST trim- fa trimmare lo sterzo a sinistra. Aux1 e Aux2 si possono assegnare solo ad una funzione per volta. Per esempio, se Aux1 viene assegnato al mixer 4WS, non sarà più disponibile nelle opzioni della schermata degli interruttori.



Interruttori A, B, C, D, E

| | | |
|-----------------|-----------------|-------------------|
| <i>Inibito</i> | <i>Ax2 Exp+</i> | <i>ROSS Ax1</i> |
| <i>Idle Up</i> | <i>Ax2 Exp-</i> | <i>ROSS Ax2</i> |
| <i>Ax1 Lin</i> | <i>Brake+</i> | <i>4WS Mix</i> |
| <i>Ax1 2P</i> | <i>Brake-</i> | <i>Brake Mix</i> |
| <i>AX1 3P</i> | <i>Thr Trm+</i> | <i>MOA Mix</i> |
| <i>Ax1 MT</i> | <i>Thr Trm-</i> | <i>TH BIAS</i> |
| <i>Ax1 Trm+</i> | <i>Thr Exp+</i> | <i>Mix A</i> |
| <i>Ax1 Trm-</i> | <i>Thr Exp-</i> | <i>Mix B</i> |
| <i>Ax1 Exp+</i> | <i>S/R Ovrđ</i> | <i>Mix C</i> |
| <i>Ax1 Exp-</i> | <i>Str Trm+</i> | <i>Mix D</i> |
| <i>Ax2 Lin</i> | <i>Str Trm-</i> | <i>Mix A Rate</i> |
| <i>Ax2 2P</i> | <i>Str S/R+</i> | <i>Mix B Rate</i> |
| <i>Ax2 3P</i> | <i>Str S/R-</i> | <i>Mix C Rate</i> |
| <i>Ax2 MT</i> | <i>Str Exp+</i> | <i>Mix D Rate</i> |
| <i>Ax2 Trm+</i> | <i>Str Exp-</i> | <i>Timer</i> |
| <i>Ax2 Trm-</i> | <i>ROSS Bnd</i> | |

Interruttore F

| | | |
|----------------|-----------------|-----------------|
| <i>Inhibit</i> | <i>S/R Ovrđ</i> | <i>ROSS Bnd</i> |
| <i>Ax1 2P</i> | <i>ROSS Ax1</i> | <i>Timer</i> |
| <i>Ax2 2P</i> | <i>ROSS Ax2</i> | |

NOME UTENTE



Per il nome dell'utente si possono impostare fino a 10 caratteri. Questo nome viene visualizzato nella schermata principale (Main Screen). Nella schermata Sistema (System) basta evidenziare il nome utente e premere il Roller per entrare in questa funzione. Scegliere la posizione con il Roller, poi premerlo per accedere al carattere. Il nome utente vale per tutti i modelli.

DISPLAY (REGOLAZIONI DELLO SCHERMO)

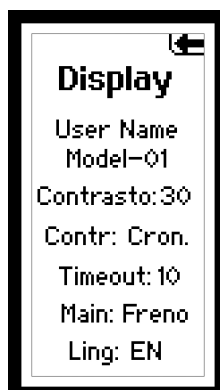

Contrasto

Questa funzione interviene sul rapporto di luminosità che c'è tra la parte più chiara e quella più scura dello schermo. Il contrasto può avere un valore da 0 a 30 (0 è più chiaro e 30 è più scuro).

Light (retroilluminazione)

Sono disponibili 3 modalità: *Cronometro*, *On* e *Off*. *Cron.*: La retroilluminazione si spegne dopo un ritardo impostato.

On: La retroilluminazione non si

spegne mai quando il trasmettitore è acceso.

Off: La retroilluminazione è sempre spenta.

1. Con il Roller selezionare Light.
2. Premere il Roller e il bordo del box lampeggia.
3. Girare il Roller per selezionare la modalità desiderata e premerlo per confermare.

Timeout

Cambiando questo valore si cambia la barra visualizzata nella parte inferiore della schermata principale. Per esempio, se si sceglie Dig, il suo valore verrà visualizzato nella parte inferiore della schermata principale.

Trims

Modificando i Trim, si vedono i valori indicati dalle barre che si trovano nella parte inferiore della schermata principale. Se si sceglie ST Trim per Pos. 1, il trim dello sterzo viene visualizzato nella prima barra sulla schermata principale.

Ling (Lingua)

Il DX4R PRO può mostrare il testo dello schermo in una delle seguenti lingue: Inglese (default), Tedesco, Francese e Italiano. Usare il Roller per scegliere quella desiderata.

ALLERTA

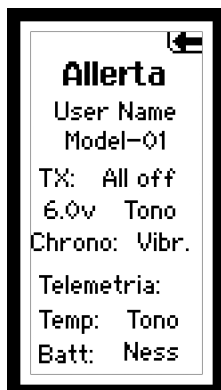

Si può impostare un allarme che suoni quando la tensione della batteria ha raggiunto il limite impostato. La tensione della batteria viene visualizzata nella schermata principale.

Menu

Nessuno, Tono, Vibrazione, Entrambi
Impostare il tipo di allerta scegliendolo tra le voci del menu.

Tono

Si può impostare il cicalino scegliendo tra *Basso* e *Alto*.

INFO

Questa schermata mostra il numero di serie del trasmettitore (necessario quando si scaricano gli aggiornamenti del firmware) e la versione del software del trasmettitore. Far riferimento alle istruzioni della scheda di memoria per l'aggiornamento del trasmettitore.

Numero di serie

Questa schermata mostra il numero di serie del trasmettitore e la versione del software RaceWare. Quando si registra il trasmettitore sul sito Spektrum è necessario fornire il numero di serie del trasmettitore.

IMPORTANTE: Questa regolazione non cambia il livello del suono per gli avvertimenti di Inattività e Batteria.

Tensione della batteria TX

Impostare un allarme che suoni quando la tensione della batteria raggiunge il limite stabilito (da 4 a 7 volt).



ATTENZIONE: Non usare il modello quando la tensione della batteria scende sotto i 4,3V per le pile AA.

Tipo di allerta per la batteria TX:

Nessuno, Tono, Vibrazione, Entrambi

Crono: *Nessuno, Tono, Vibrazione, Entrambi*

Impostare l'allarme per il tempo a scendere.

Telemetria

Tipo di allerta per la batteria RX:

Nessuno, Tono, Vibrazione, Entrambi

Vale per la tensione della batteria RX inviata tramite la telemetria.

Tipo di allerta per la temperatura:

Nessuno, Tono, Vibrazione, Entrambi

Vale per la temperatura inviata con la telemetria.

Queste impostazioni sono specifiche per ogni modello.

Tutte le altre impostazioni di allerta valgono per tutti i modelli.

PASSARE DALLE RUOTE DROPDOWN A STANDARD

DX4R PRO arriva con le ruote dropdown installate ed è possibile passare alle ruote standard. Sono inclusi tutti i componenti necessari per passare alle ruote standard. La chiave esagonale inclusa da 3/32-pollici e un piccolo giravite Phillips saranno tutto ciò che vi serve.

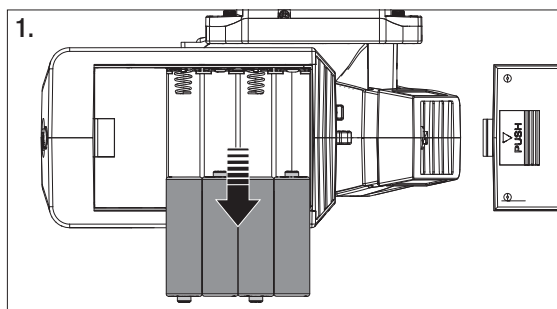

1. Rimuovere le batterie dal trasmettitore. Ciò evita la possibilità di causare un corto circuito durante la conversione.

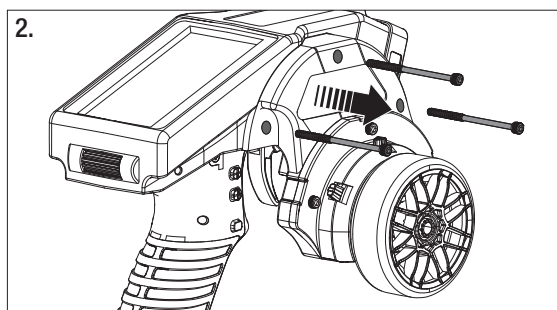

2. Usando la chiave esagonale da 3/32-pollici bisogna togliere le 3 piccole viti nell'alloggiamento del volante, come mostrato. Rimuovere con cura il meccanismo del volante e scollegare il connettore dello sterzo. Rimuovere anche la calotta dello sterzo, ma lasciando la piastra di copertura.

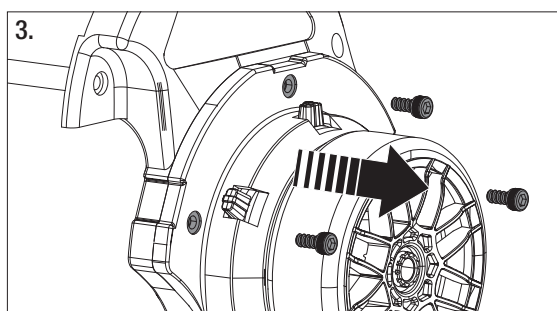

3. Usando la chiave esagonale da 3/32-pollici bisogna togliere le 3 piccole viti nella parte frontale del dropdown del volante, come mostrato. Selezionare il giusto distanziatore standard destra/sinistra e far passare il connettore del meccanismo dello sterzo attraverso il foro nella calotta.

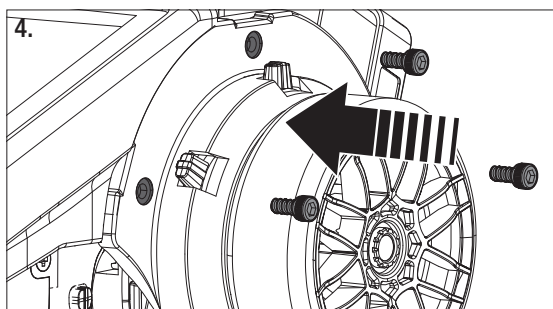

4. Connettere il connettore del meccanismo dello sterzo al connettore del trasmettitore assicurandosi che esso sia ben stretto. Annotare la giusta polarità. Inserire la piastra di copertura al suo posto e fissare il gruppo delle ruote del volante usando le tre viti a testa cava.

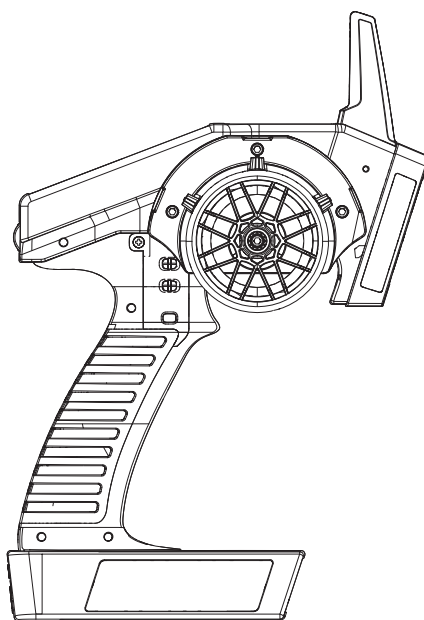
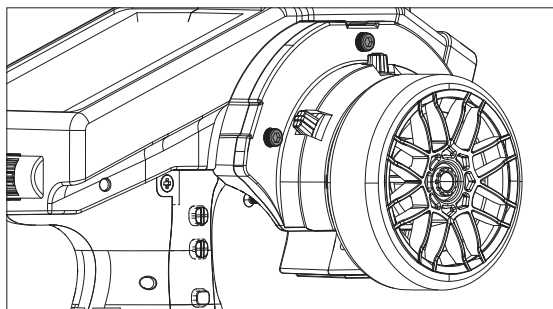

PASSARE ALLA CONFIGURAZIONE PER MANCINI

DX4R PRO arriva impostato per gli utenti destrorsi ma è possibile passare facilmente alla configurazione per mancini. Sono inclusi tutti i componenti necessari per la conversione a mancino, incluse le piastre di impugnatura, la copertura posteriore e la calotta frontale. La chiave esagonale inclusa da 3/32-pollici e un piccolo giravite Phillips saranno tutto ciò che vi serve.

1. Rimuovere le batterie dal trasmettitore. Ciò evita la possibilità di causare un corto circuito durante la conversione.
2. Rimuovere con cura la copertura dell'impugnatura con le dita nella parte anteriore dell'impugnatura.
3. Usando la chiave esagonale da 3/32-pollici bisogna togliere le 3 piccoli viti nell'alloggiamento del volante, come mostrato.
4. Rimuovere con cura il meccanismo del volante e scollegare il connettore dello sterzo. Rimuovere anche la piastra di copertura.
5. Usando un piccolo giravite Phillips, rimuovere le quattro viti Phillips (due per lato) che stringono le piastre dell'impugnatura. Rimuovere la piastra dell'impugnatura che non ha i pulsanti collegati.
6. Togliere con cura la piastra di copertura che contiene i pulsanti D, E ed F. Usando un giravite Phillips rimuovere la scheda PC e la piastra di copertura dalla piastra dell'impugnatura. Notare le posizioni dei tre pulsanti.
7. Trasferire i 3 pulsanti (D, E e F) nella piastra dell'impugnatura dell'altra "mano" (inclusa nel box). I pulsanti sono inseriti in una specifica direzione in modo che essi si adattino al contorno esterno della piastra dell'impugnatura.
8. Con attenzione bisogna riavvitare la scheda del PC a posto e testare che tutti i pulsanti vengano premuti correttamente.
9. Posizionare entrambe le piastre dell'impugnatura al loro posto e fissarle con le quattro viti Phillips (due per lato).
10. Premere il connettore del volante attraverso l'alloggiamento del trasmettitore dal lato opposto.
11. Selezionare la calotta della "mano" opposta e passare il connettore del meccanismo del volante attraverso il foro della calotta.
12. Connettere il connettore del meccanismo del volante al connettore del trasmettitore. Assicurarsi che la connessione sia ben stretta. Annotare la giusta polarità.
13. Inserire la piastra di copertura dell'altra mano e fissare il gruppo del volante a posto usando le tre viti a testa cava.
14. Inserire l'impugnatura al proprio posto e reinstallare le batterie. Da notare che adesso i pulsanti C ed E funzionano al contrario. Bisognerà cambiare la direzione di questi interruttori nel menu del sistema.

GUIDA ALLA RISOLUZIONE DEI PROBLEMI

| PROBLEMA | POSSIBILE CAUSA | SOLUZIONE |
|--|--|---|
| Il sistema non si collega | La trasmittente e la ricevente sono troppo vicine | Spostare la trasmittente da 2,4 a 3,6 metri (8/12 piedi) dalla ricevente |
| | La trasmittente e la ricevente sono troppo vicine a dei grandi oggetti metallici (veicoli, ecc.) | Allontanarsi dai grandi oggetti metallici (veicoli, ecc.) |
| | Il modello selezionato non è collegato alla trasmittente | Assicurarsi che sia stata selezionata la memoria di modello corretta e che la trasmittente sia collegata al modello |
| | La trasmittente è stata messa in modalità collegamento e la ricevente non è più collegata | Rifare il collegamento tra trasmittente e ricevente |
| La ricevente va in modalità Failsafe a poca distanza dalla trasmittente | Controllare l'antenna della ricevente e assicurarsi che non sia tagliata o danneggiata | Sostituirla o contattare il servizio di assistenza Horizon |
| | | Assicurarsi che l'antenna della ricevente si trovi in un tubetto per antenne, al di sopra del veicolo |
| La ricevente smette di rispondere durante l'utilizzo | Tensione della batteria bassa | Ricaricare completamente le batterie |
| | I cavi o i connettori tra batteria e ricevente sono danneggiati o lenti | Controllare i cavi e le connessioni tra batteria e ricevente. Riparare o sostituire i cavi e/o i connettori |
| La ricevente perde il collegamento | La trasmittente è stata accidentalmente messa in modalità di collegamento, interrompendo il collegamento della ricevente | Collegare la trasmittente con la ricevente |
| La ricevente impiega molto più tempo del solito per collegarsi alla trasmittente | La trasmittente e la ricevente stanno operando su modelli marini | Le riceventi marine possono impiegare più tempo a stabilire una connessione con la trasmittente |

GARANZIA

PERIODO DI GARANZIA

La garanzia esclusiva - Horizon Hobby, LLC (Horizon) garantisce che i prodotti acquistati (il "Prodotto") sono privi di difetti relativi ai materiali e di eventuali errori di montaggio. Il periodo di garanzia è conforme alle disposizioni legali del paese nel quale il prodotto è stato acquistato. Tale periodo di garanzia ammonta a 6 mesi e si estende ad altri 18 mesi dopo tale termine.

LIMITI DELLA GARANZIA

(a) La garanzia è limitata all'acquirente originale (Acquirente) e non è cedibile a terzi. L'acquirente ha il diritto a far riparare o a far sostituire la merce durante il periodo di questa garanzia. La garanzia copre solo quei prodotti acquistati presso un rivenditore autorizzato Horizon. Altre transazioni di terze parti non sono coperte da questa garanzia. La prova di acquisto è necessaria per far valere il diritto di garanzia. Inoltre, Horizon si riserva il diritto di cambiare o modificare i termini di questa garanzia senza alcun preavviso e di escludere tutte le altre garanzie già esistenti.

(b) Horizon non si assume alcuna garanzia per la disponibilità del prodotto, per l'adeguatezza o l'idoneità del prodotto a particolari previsti dall'utente. È sola responsabilità dell'acquirente il fatto di verificare se il prodotto è adatto agli scopi da lui previsti.

(c) Richiesta dell'acquirente – spetta soltanto a Horizon, a propria discrezione riparare o sostituire qualsiasi prodotto considerato difettoso e che rientra nei termini di garanzia. Queste sono le uniche rivalse a cui l'acquirente si può appellare, se un prodotto è difettoso. Horizon si riserva il diritto di controllare qualsiasi componente utilizzato che viene coinvolto nella rivalsa di garanzia. Le decisioni relative alla sostituzione o alla riparazione avvengono solo in base alla discrezione di Horizon. Questa garanzia non copre dei danni superficiali o danni per cause di forza maggiore, uso errato del prodotto, negligenza, uso ai fini commerciali, o una qualsiasi modifica a qualsiasi parte del prodotto. Questa garanzia non copre danni dovuti ad una installazione errata, ad un funzionamento errato, ad una manutenzione o un tentativo di riparazione non idonei a cura di soggetti diversi da Horizon. La restituzione del prodotto a cura dell'acquirente, o da un suo rappresentante, deve essere approvata per iscritto dalla Horizon.

LIMITI DI DANNO

Horizon non si riterrà responsabile per danni speciali, diretti, indiretti o consequenziali; perdita di profitto o di produzione; perdita commerciale connessa al prodotto, indipendentemente dal fatto che la richiesta si basa su un contratto o sulla garanzia. Inoltre la responsabilità di Horizon non supera mai in nessun caso il prezzo di acquisto del prodotto per il quale si chiede la responsabilità. Horizon non ha alcun controllo sul montaggio, sull'utilizzo o sulla manutenzione del prodotto o di combinazioni di vari prodotti. Quindi Horizon non accetta nessuna responsabilità per danni o lesioni derivanti da tali circostanze. Con l'utilizzo e il montaggio del prodotto l'utente acconsente a tutte le condizioni, limitazioni e riserve di garanzia citate in questa sede. Qualora l'utente non fosse pronto ad assumersi tale responsabilità associata all'uso del prodotto, si suggerisce di restituire il prodotto intatto, mai usato e immediatamente presso il venditore.

INDICAZIONI DI SICUREZZA

Questo è un prodotto sofisticato di hobbistica e non è un giocattolo. Esso deve essere manipolato con cautela, con giudizio e richiede delle conoscenze basilari di meccanica e delle facoltà mentali di base. Se il prodotto non verrà manipolato in maniera sicura e responsabile potrebbero risultare delle lesioni, dei gravi danni a persone, al prodotto o all'ambiente circostante. Questo prodotto non è concepito per essere usato dai bambini senza una diretta supervisione di un adulto. Il manuale del prodotto contiene le istruzioni di sicurezza, di funzionamento e di manutenzione del prodotto stesso. È fondamentale leggere e seguire tutte le istruzioni e le avvertenze nel manuale prima di mettere in funzione il prodotto. Solo così si eviterà un utilizzo errato e di preverranno incidenti, lesioni o danni.

DOMANDE, ASSISTENZA E RIPARAZIONI

Il vostro negozio locale e/o luogo di acquisto non possono fornire garanzie di assistenza o riparazione senza previo colloquio con Horizon. Questo vale anche per le riparazioni in garanzia. Quindi in tali casi bisogna interpellare un rivenditore, che si metterà in contatto subito con Horizon per prendere una decisione che vi possa aiutare nel più breve tempo possibile.

MANUTENZIONE E RIPARAZIONE

Se il prodotto deve essere ispezionato o riparato, si prega di rivolgersi ad un rivenditore specializzato o direttamente ad Horizon. Il prodotto deve essere Imballato con cura. Bisogna far notare che i box originali solitamente non sono adatti per effettuare una spedizione senza subire alcun danno. Bisogna effettuare una spedizione via corriere che fornisce una tracciabilità e un'assicurazione, in quanto Horizon non si assume alcuna responsabilità in relazione alla spedizione del prodotto. Inserire il prodotto in una busta assieme ad una descrizione dettagliata dei problemi e ad una lista di tutti i singoli componenti spediti. Inoltre abbiamo bisogno di un indirizzo completo, di un numero di telefono per rivolgere ulteriori domande e di un indirizzo e-mail.

GARANZIA A RIPARAZIONE

Le richieste in garanzia verranno elaborate solo se è presente una prova d'acquisto in originale proveniente da un rivenditore specializzato autorizzato, nella quale è ben visibile la data di acquisto. Se la garanzia viene confermata, allora il prodotto verrà riparato o sostituito. Questa decisione spetta esclusivamente a Horizon Hobby.

RIPARAZIONI A PAGAMENTO

Se bisogna effettuare una riparazione a pagamento, effettueremo un preventivo che verrà inoltrato al vostro rivenditore. La riparazione verrà effettuata dopo l'autorizzazione da parte del vostro rivenditore. La somma per la riparazione dovrà essere pagata al vostro rivenditore. Le riparazioni a pagamento avranno un costo minimo di 30 minuti di lavoro e in fattura includeranno le spese di restituzione. Qualsiasi riparazione non pagata e non richiesta entro 90 giorni verrà considerata abbandonata e verrà gestita di conseguenza.



ATTENZIONE: Le riparazioni a pagamento sono disponibili solo sull'elettronica e sui motori. Le riparazioni a livello meccanico, soprattutto per gli elicotteri e le vetture RC sono molto costose e devono essere effettuate autonomamente dall'acquirente.

Garanzia e Assistenza informazioni per i contatti

| Stato di acquisto | Horizon Hobby | Indirizzo E-mail/Telefono | Indirizzo |
|-------------------|--|--|--|
| Germania | Horizon Technischer Service Sales: Horizon Hobby GmbH | service@horizonhobby.de +49 (0) 4121 2655 100 | Christian-Junge-Straße 1 25337 Elmshorn, Germania |

INFORMAZIONI SULLA CONFORMITÀ PER L'UNIONE EUROPEA

DECLARATION OF CONFORMITY

(in accordance with ISO/IEC 17050-1)

No. HH2013092101U1

Prodotto/i: SPM DX4R 4 Channel DSMR Racing System

Item Number(s): SPM4100W

Equipment class: 1

Gli oggetti presentati nella dichiarazione sopra citata sono conformi ai requisiti delle specifiche elencate qui di seguito, seguendo le disposizioni della direttiva europea ARTT 1999/5/EC:

EN 300-328 V1.8.1

EN 301 489-1 V1.9.2: 2012

EN 301 489-17 V2.1.1: 2009

EN 60950-1:2006+A11:2009+A1:2010+A12: 2011+A2:2013

EN 62311:2008



Signed for and on behalf of:

Horizon Hobby, LLC

Champaign, IL USA

21 settembre 2013

Mike Dunne

Executive Vice President Product Divisions
Horizon Hobby, LLC



SMALTIMENTO ALL'INTERNO DELL'UNIONE EUROPEA

Questo prodotto non deve essere smaltito assieme ai rifiuti domestici. Invece è responsabilità dell'utente lo smaltimento di tali rifiuti, che devono essere portati in un centro di raccolta designato per il riciclaggio di rifiuti elettronici. Con tale procedimento si aiuterà preservare l'ambiente e le risorse non verranno sprecate. In questo modo si proteggerà il benessere dell'umanità. Per maggiori informazioni sui punti di riciclaggio si prega di contattare il proprio ufficio locale o il servizio di smaltimento rifiuti.

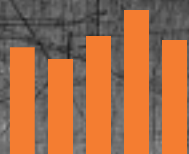

SPEKTRUM®

Innovative Spread Spectrum Technology

44449.2

Printed: 10/2014

©2014 Horizon Hobby, LLC. DSM, DSM2, DSMR, ModelMatch, RaceWare, AVC, Active Vehicle Control and the Horizon Hobby logo are trademarks or registered trademarks of Horizon Hobby, LLC. The Spektrum trademark is used with permission of Bachmann Industries, Inc.

The SD Logo is a trademark of SD-3C, LLC.

Patents pending.