

EXPLOZÍVNÍ VÝKRES MOTORU

* Typy šroubů
C...Imbusový šroub

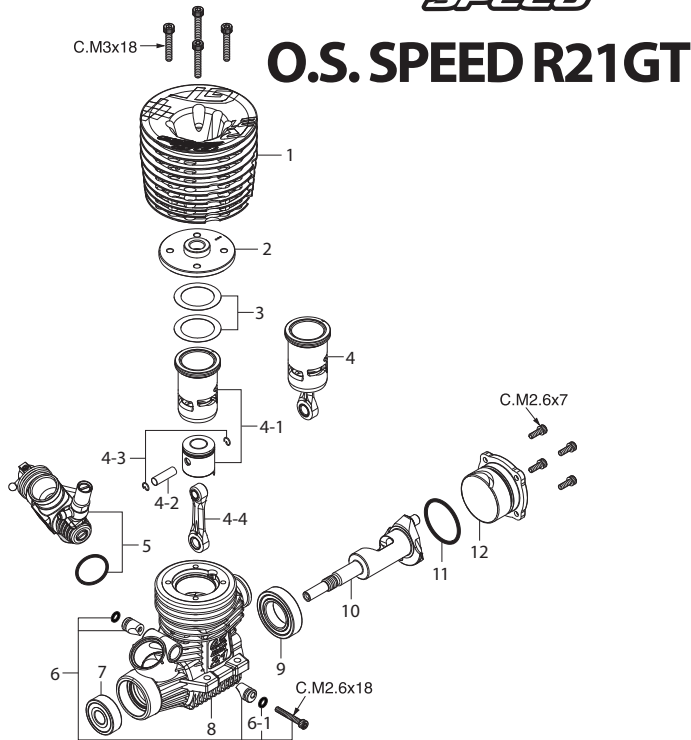

SADY IMBUSOVÝCH ŠROUBŮ (10ks/sada)

Kat.č.:	Rozměr	Počet ks použitých na motoru
79871020	M2.6x7	Šrouby zadního víka (4ks)
79871055	M2.6x18	Upevňovací šroub karburátoru (1ks)
79871180	M3x18	Upevňovací šrouby hlavy válce (4ks)

COMBO SET

Kat.č.:	Název
72106130	Sada tlumiče TB01 EFRA2042 (T-2060SC WN) kompletní
72106042	Pružina tlumiče (3ks) Kroužek těsnění tlumiče
72106880	Sada přechodky tlumiče MB01-70 (M2003SC)
72101272	Pružina přechodky (2ks) Kroužek těsnění tlumiče

TŘÍPHELEDOVÝ VÝKRES

Rozměry (mm)

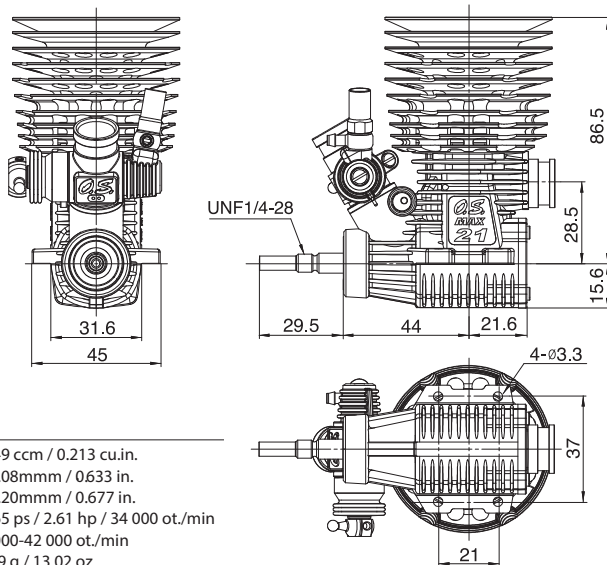

TECHNICKÉ ÚDAJE

■ Zdvihový objem	3.49 ccm / 0.213 cu.in.
■ Vrtání	16.08mm / 0.633 in.
■ Zdvih	17.20mm / 0.677 in.
■ Výkon	2.65 ps / 2.61 hp / 34 000 ot./min
■ Provozní otáčky	4 000-42 000 ot./min
■ Hmotnost (motor)	369 g / 13.02 oz.

Technické údaje se mohou změnit bez předchozího upozornění.



Pelikan Daniel
 Doubravice 110
 533 53 Pardubice
 tel: 466 260 133
 info@pelikandaniel.com
 www.pelikandaniel.com

SEZNAM DÍLŮ MOTORU

Č.:	Kat.č.:	Název
* 1	2CC04000	Hlava válce
2	2A004100	Vložka hlavy válce
3	2A004160	Sada těsnění hlavy válce (0,1 mm, 0,15 mm)
* 4	2CC03010	Sada výbrusu s ojnicí
* 4-1	2CC03000	Výbrus (vložka a píst)
4-2	22016000	Pístní čep
4-3	2AP17000	Pojistka pístního čepu O.S. SPEED 2 (6ks)
4-4	23755024	Ojnice /s pojistkou čepu 2 (3ks)
* 5	2CC81000	Karburátor kompletní (typ 22E(B)GT)
6	23981740	Sada upevňovacího šroubu karburátoru
6-1	24881824	O-kroužek (2ks)
7	23731000	Ložisko klikové hřídele (přední)
* 8	2CC01000	Kliková skříň
9	23730020	Ložisko klikové hřídele (zadní)
* 10	2CC02000	Kliková hřídel
11	23107100	Těsnění zadního víka
12	2A007000	Zadní víko
	71642060	Žhavicí svíčka RP6 pro řadu T
	71533270	Redukce karburátoru Ø7 (červená) s O-kroužkem (2ks)
	22615000	O-kroužek (1ks)
	22884254	Sada prachových krytek (Ø3, Ø16, Ø18 po 1ks)
		Těsnění výfuku

* Označené díly jsou dostupné pouze po omezenou dobu (jeden rok po ukončení sériové výroby motoru).

EXPLOZÍVNÍ VÝKRES KARBURÁTORU

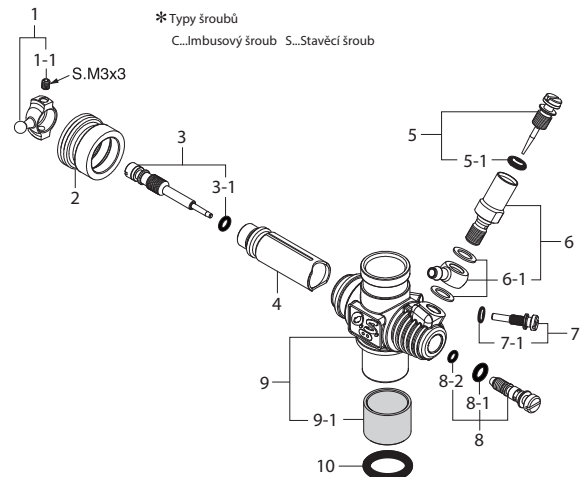

SEZNAM DÍLŮ KARBURÁTORU

Č.:	Kat.č.:	Název
1	2BN81430	Kulový čep No. 6
1-1	26381501	Upevňovací šroub
2	2BN81520	Protiprachová krytka
* 3	2CC81500	Sada volnoběžné jehly 21M
3-1	27881820	O-kroužek 2ks
4	22848210	Posuvné šoupátko
5	23618197	Sada hlavní jehly
5-1	46066319	O-kroužek (2ks)
6	22082940	Sada držáku hlavní jehly
6-1	22082950	Sací hrdlo No.15
7	22848160	Stavěcí šroub šoupátka 21J
7-1	27881820	O-kroužek (2ks)
8	22082600	Sada jehly přechodů 21M
8-1	46066319	O-kroužek velký 2ks
8-2	22781800	O-kroužek malý 2ks
9	2BP81100	Tělo karburátoru 22E(B) (s termoizolační vložkou)
9-1	2AN81101	Termoizolační vložka 21J3
10	29015019	Gumové těsnění těla karburátoru

* Označené díly jsou dostupné pouze po omezenou dobu (jeden rok po ukončení sériové výroby motoru).

O.S. ENGINES MFG.CO.,LTD.
 http://www.os-engines.co.jp

6-15 3-Chome Imagawa Higashimiyoshi-ku
 Osaka 546-0003, Japan
 TEL. (06)6702-0225
 FAX. (06)6704-2722